

## Увеличенный межсервисный интервал



В 2001 году была представлена Программа увеличения межсервисного интервала для SKODA Octavia.

В зависимости от модели и версии двигателя периодичность технического обслуживания может составлять 2 года или 30000 км пробега для автомобилей с бензиновым двигателем и 50000 км для автомобилей с дизельным двигателем.

Программа соответствует желанию клиентов уменьшить стоимость технического обслуживания и повышает конкурентоспособность марки на рынке.

Межсервисный интервал удалось увеличить благодаря техническому усовершенствованию двигателей, применению нового моторного масла, обладающего более высокими эксплуатационными характеристиками, малообслуживаемой свинцово-кальциевой аккумуляторной батареи, а также модернизированному дисплею межсервисного интервала.

На автомобилях с увеличенным межсервисным интервалом масло заменяется при каждом техобслуживании.



**Примечание: Увеличенный межсервисный интервал первоначально был введен на Octavia.**

# Содержание

<b>Введение</b>	<b>4</b>
Увеличенный межсервисный интервал ... кратко и по существу	4
<b>Увеличенный межсервисный интервал</b>	<b>5</b>
Общее описание увеличенного межсервисного интервала	5
Обозначения автомобилей с увеличенным межсервисным интервалом	7
Гибкий межсервисный интервал	8
Дисплей	8
Функции панели приборов	9
Общее описание системы для бензиновых двигателей	10
Общее описание системы для дизельных двигателей	11
Расчет межсервисных интервалов для бензиновых двигателей	12
Расчет межсервисных интервалов для дизельных двигателей	13
Моторное масло	14
Датчик уровня и температуры масла G266	16
Контрольная лампа низкого уровня масла	18
Контактный датчик капота	18
Малообслуживаемая свинцово-кальциевая аккумуляторная батарея	19
Индикатор износа тормозных колодок	20
Межсервисный интервал и стиль вождения	20
Обнуление дисплея межсервисного интервала	22
Программирование	23
<b>Вопросы и ответы</b>	<b>24</b>

**Сведения о проверке и техническом обслуживании, а также инструкции по настройке и ремонту приведены в Руководстве для сервисных центров.**



# Введение

## Увеличенный межсервисный интервал ... кратко и по существу

Что такое увеличенный межсервисный интервал?	Увеличенный межсервисный интервал основан на ряде технических разработок, позволяющих значительно увеличить периодичность технического обслуживания. Информация о пробеге, оставшемся до технического обслуживания, выводится на модифицированный дисплей в комбинации приборов.
Какими особенностями обладает увеличенный межсервисный интервал?	Межсервисный интервал больше не является фиксированным.  Межсервисный интервал определяется по условиям эксплуатации и стилю вождения.
Как водитель узнает о необходимости проведения технического обслуживания?	Информация о пробеге, оставшемся до технического обслуживания, выводится на дисплей в комбинации приборов.
Какая еще информация выводится на дисплей межсервисного интервала?	Предупреждение о низком уровне масла.  Предупреждение о предельном износе тормозных колодок.  Пробег, оставшийся до технического обслуживания
В чем заключается положительный эффект от увеличенного межсервисного интервала?	Уменьшение расхода моторного масла в течение всего периода эксплуатации автомобиля - благодаря меньшему количеству замен масла.  Меньшее количество отработанного масла приводит к меньшему загрязнению окружающей среды.  Уменьшение расходов на эксплуатацию автомобиля
Существуют ли какие-нибудь специальные требования к типу масла и его замене?	Да! Увеличенный межсервисный интервал возможен только при применении моторного масла специального стандарта VW. Если применяемое масло соответствует другим стандартам VW, программы электронного оборудования панели приборов необходимо изменить. Только при выполнении этих условий возможна замена масла каждые 15000 км или один раз в год.

# Увеличенный межсервисный интервал

## Общее описание увеличенного межсервисного интервала

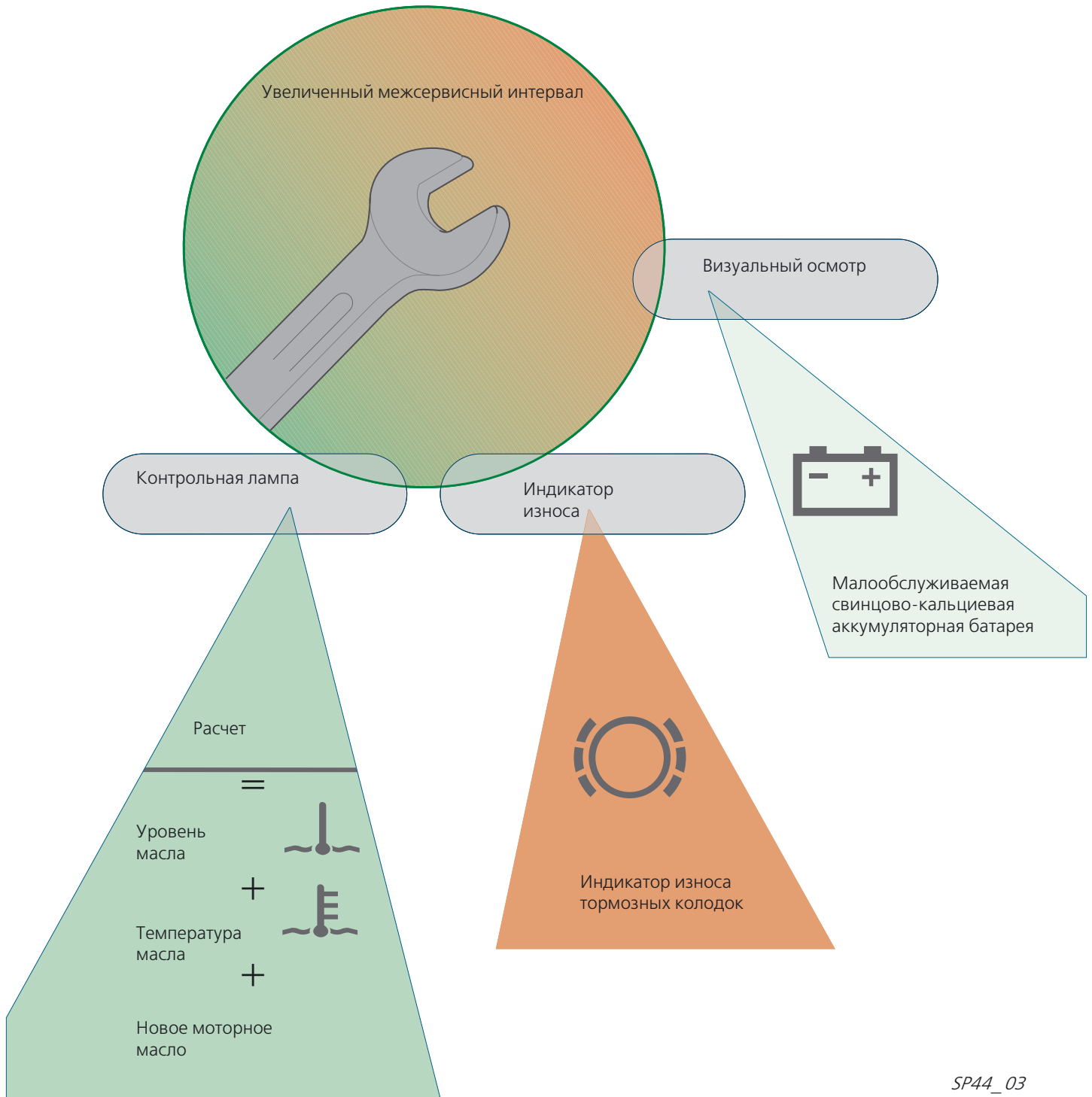

SP44\_03

# Увеличенный межсервисный интервал



SP44\_26

## Увеличенный межсервисный интервал

**Дата введения**

2001 модельный год

**Рассматриваемая модель**

Octavia

**Двигатели**

Все бензиновые двигатели соответствующие экологическому стандарту Евро-3 и Евро-4

Все дизельные двигатели, соответствующие экологическому стандарту Евро-3, за исключением двигателей с насос-форсунками.

В двигателях обоих типов должны применяться соответствующие марки моторных масел.



**Примечание:**

**Обязательно ознакомьтесь с данными на наклейке с идентификационными данными автомобиля!**

**А также, учитывайте дату введения увеличенного межсервисного интервала для конкретной страны.**

## Обозначения автомобилей с увеличенным межсервисным интервалом

Увеличенный межсервисный интервал был введен на автомобилях Octavia, начиная с 2001 модельного года. И только на определенных моделях с определенными двигателями.

Автомобиль с номером комплектации, начинающимся с «QG1» (см. наклейку с идентификационными данными), обладает всеми характеристиками модели с увеличенным межсервисным интервалом. У каждого автомобиля имеется две разных наклейки. Наклейка 1 находится в багажном отделении, а наклейка 2 - в сервисной книжке.



**Примечание:**  
Обращайте внимание на следующие номера комплектации:

- QG0** Обычный интервал технического обслуживания (через 15000 км или один раз в год)
- QG2** Увеличенный интервал технического обслуживания (через 30000 км или один раз в два года для бензиновых двигателей, через 50000 км для дизельных двигателей). Однако замена масла через 15000 км пробега или один раз в год.

### Наклейка «Дата следующего технического обслуживания»

Новая наклейка «Дата следующего технического обслуживания» была введена в одно время с программой увеличенного интервала технического обслуживания. На автомобилях с увеличенным интервалом технического обслуживания против строки «согласно показаниям на дисплее» стоит крестик.



**Примечание:**  
Подробная информация об увеличенном интервале технического обслуживания изложена в Руководстве для сервисных центров для конкретной модели автомобиля.  
Необходимо также использовать соответствующие модели автомобиля сервисные бланки.



SP44\_32

Примеры наклеек



SP44\_18



SP44\_48

# Увеличенный межсервисный интервал

## Гибкий межсервисный интервал

Процессор комбинации приборов J218 рассчитывает и отображает информацию о пробеге до сервисного обслуживания. Он вычисляет пробег до следующего сервисного обслуживания на основе соответствующей информации.

Увеличенный межсервисный интервал можно применять только в случае соответствующего программирования комбинации приборов и применения определенной марки моторного масла.

Межсервисный интервал рассчитывается правильно только в случае обнуления дисплея межсервисного интервала с помощью тестера V.A.G. 1552, V.A.G. 1551 или VAS 5051 после каждого технического обслуживания.

Пункт меню - 17,  
Функция - 10 Настройка

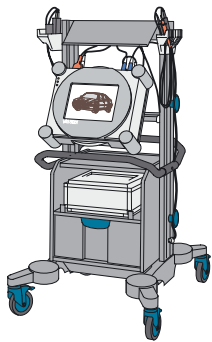

SP44\_08

## Дисплей межсервисного интервала

Информация о пробеге, оставшемся до технического обслуживания, выводится на дисплей в комбинации приборов.

На автомобилях со стандартной комбинацией приборов оставшийся пробег выводится на счетчик в спидометре.

На моделях автомобилей с бортовым компьютером или навигационной системой информация о следующем техническом обслуживании выводится на центральный дисплей.

Пробег до технического обслуживания уменьшается с шагом в 100 км и обновляется при каждом запуске двигателя.

## Фиксированный межсервисный интервал замены масла в 15000 км пробега или 1 год эксплуатации

Также можно установить фиксированный межсервисный интервал в 15000 км или 1 год для замены масла. Это необходимо при использовании моторного масла, не соответствующего спецификации «LongLife».

При обнулении дисплея межсервисного интервала автоматически устанавливается фиксированный межсервисный интервал в 15000 км или 1 год.

Указанная процедура описана в Руководстве пользователя.



### Примечание:

**Дисплей межсервисного интервала должен обнуляться при предпродажной подготовке и при каждом техническом обслуживании. Следует строго выполнять требования Руководства для сервисных центров.**

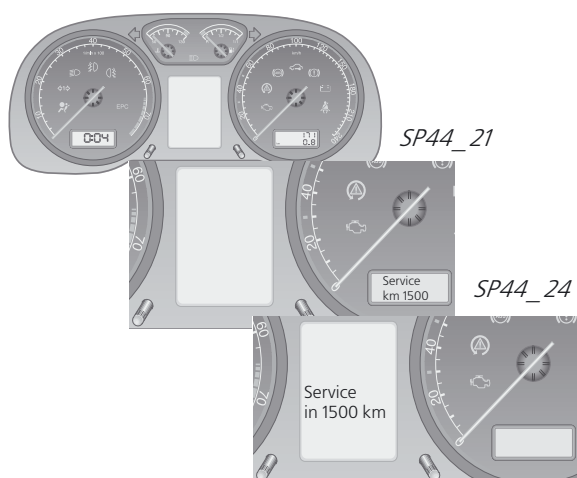

SP44\_24

## Функции комбинации приборов

### Различные сообщения на дисплее.

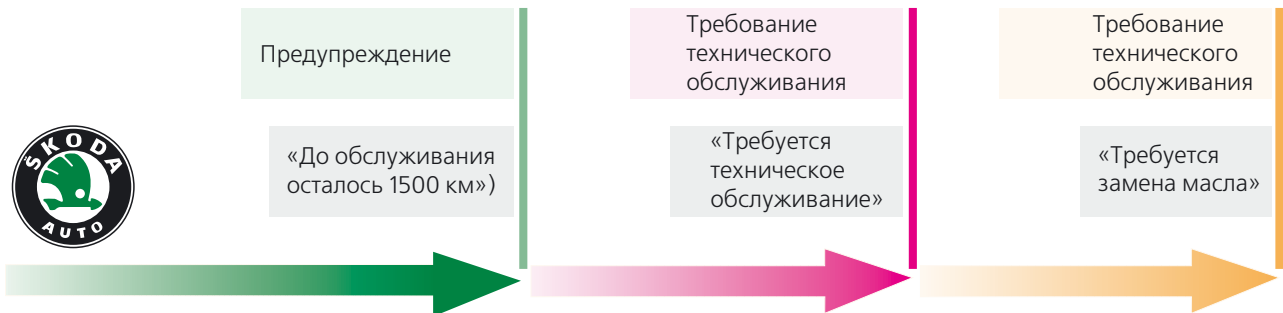

SP44\_13

### Различные версии дисплеев.

Версия	Предупреждение	Требование технического обслуживания	Требование технического обслуживания
	QG1	QG1/QG2	QG0
Дисплей в спидометре	SERVICE km 1500	SERVICE	service  service
Вывод на центральный дисплей	SERVICE in 1500 km	«Немедленно требуется техническое обслуживание»	
Визуальный сигнал	загорается на 20 секунд при включении зажигания	мигает 20 секунд при включении зажигания	мигает 20 секунд при включении зажигания

# Увеличенный межсервисный интервал

## Бензиновые двигатели

### Компоненты системы увеличенного межсервисного интервала

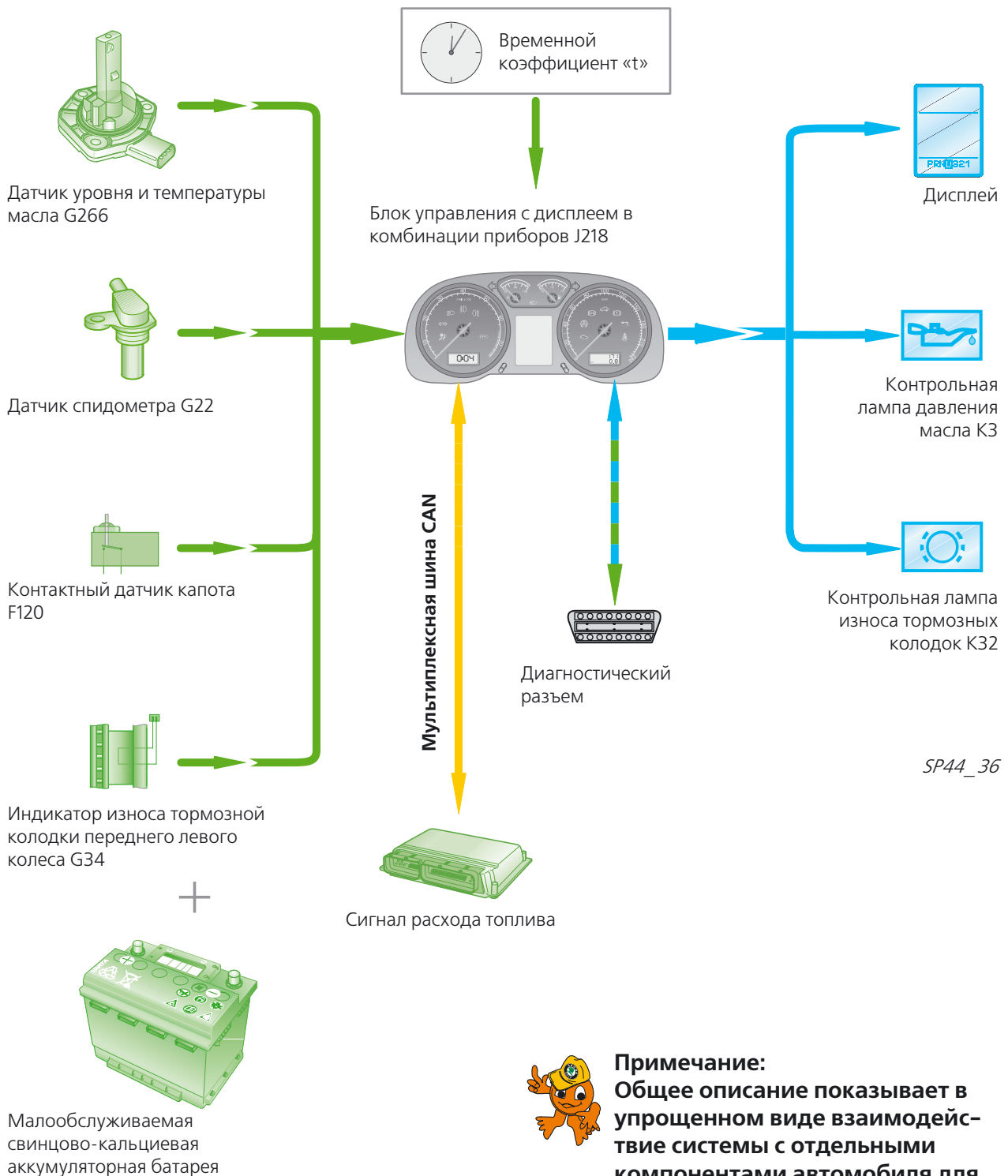

**Примечание:** Общее описание показывает в упрощенном виде взаимодействие системы с отдельными компонентами автомобиля для расчета увеличенного межсервисного интервала.

## Дизельные двигатели

### Компоненты системы увеличенного межсервисного интервала

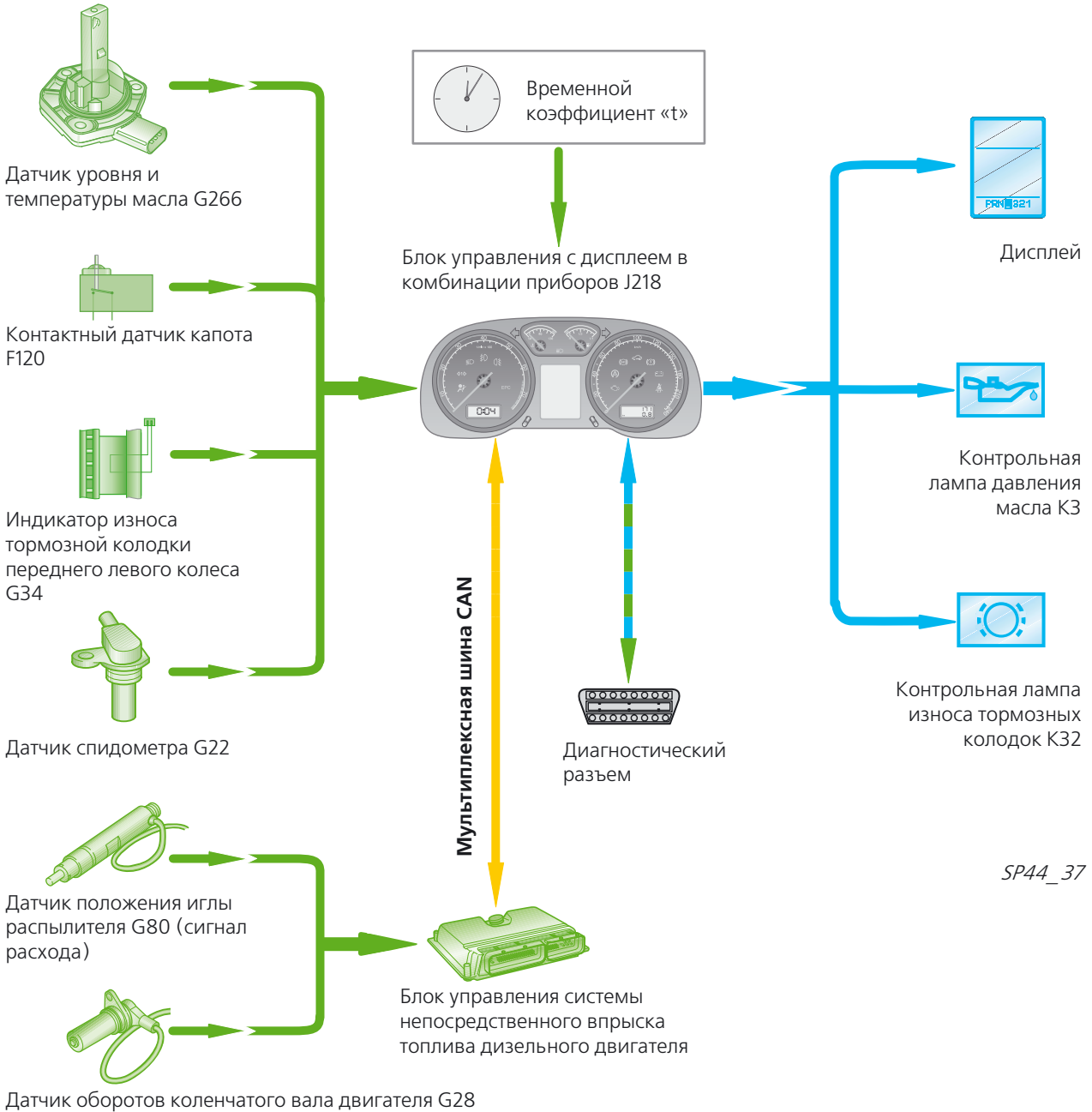

+



Малообслуживаемая свинцово-кальциевая аккумуляторная батарея



**Примечание:**  
Общее описание показывает в упрощенном виде взаимодействие системы с отдельными компонентами автомобиля для расчета увеличенного межсервисного интервала.

# Увеличенный межсервисный интервал

## Расчет межсервисных интервалов для бензиновых двигателей

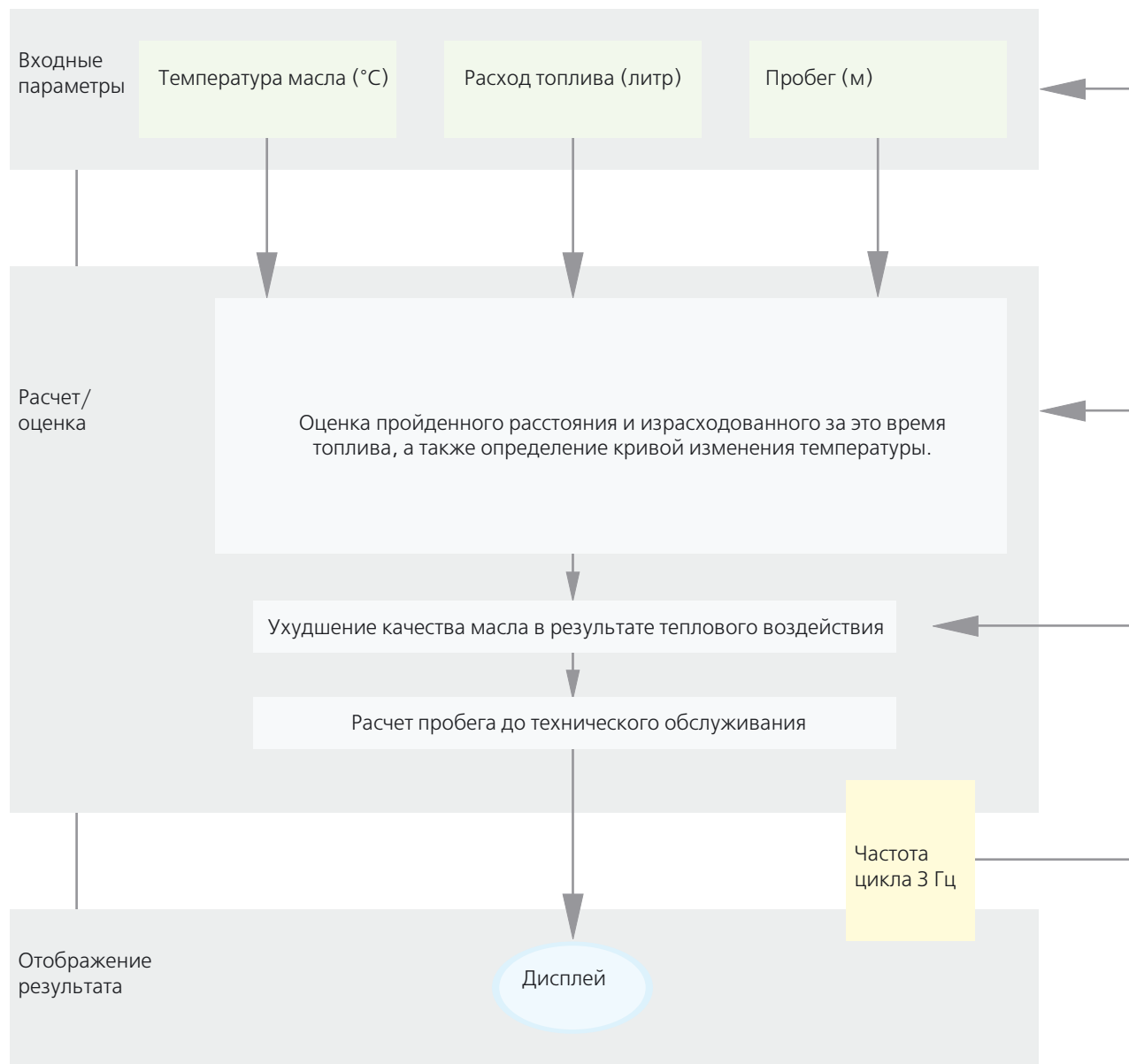

SP44\_20

Межсервисный интервал (пробег до следующего технического обслуживания) рассчитывается по пройденному расстоянию за определенный период времени, израсходованному при этом топливу и изменению температуры за тот же период.

В результате определяется ухудшение характеристик моторного масла в зависимости от теплового воздействия.

По этим данным, в свою очередь, рассчитывается пробег до следующего технического обслуживания.

Как только условие для активации сигнала предупреждения или требования технического обслуживания выполнится, соответствующая надпись появится на дисплее.

## Расчет межсервисных интервалов для дизельных двигателей

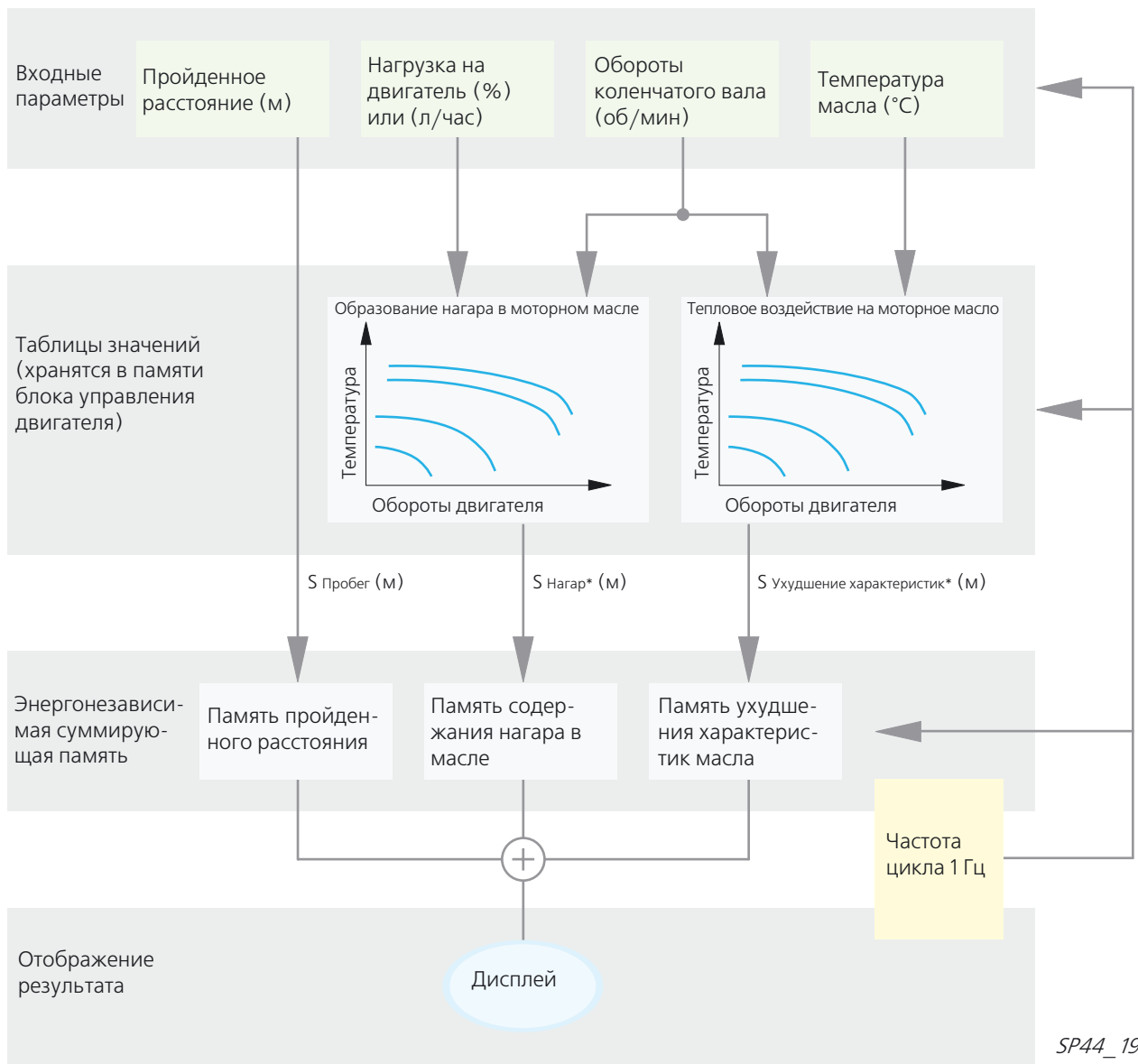

SP44\_19

По входным параметрам: температуре масла и оборотам коленчатого вала с помощью таблицы значений тепловой нагрузки определяется относительная величина пробега «S<sub>Ухудшения характеристик\*</sub>» в метрах.

Аналогично по значениям оборотов коленчатого вала и нагрузки на двигатель с помощью таблицы значений образования нагара определяется относительная величина пробега «S<sub>Нагар\*</sub>» в метрах

Две относительные величины пробега и абсолютная измеренная величина пробега (S<sub>Пробег</sub>) суммируются в трёх отдельных энергонезависимых memories.

На основе этих трёх величин блок управления рассчитывает оставшийся пробег до технического обслуживания с частотой 1 Гц. Как только условие для активации сигнала предупреждения или требования технического обслуживания выполнится, соответствующая надпись появится на дисплее.

\* Эти параметры определяются в блоке управления двигателя арифметически.

# Увеличенный межсервисный интервал

## Моторное масло

### Моторное масло, соответствующее стандарту VW

Моторное масло важнейший элемент в работе двигателя. Двигатели автомобилей SKODA должны заправляться маслом, соответствующим стандартам VW. Доливаться также должно масло, отвечающее стандартам VW.

Новый стандарт масла в сочетании с гибким увеличенным межсервисным интервалом (масла стандарта «LongLife»)

Различные производители масел в сотрудничестве с Volkswagen Group разработали синтетические моторные масла с новыми характеристиками, позволяющие увеличить межсервисный интервал. Только с применением масла нового типа стало возможным увеличение межсервисного интервала без повреждения механических деталей двигателя.

Тип двигателя	Марка масла
Бензиновые двигатели:	VW 503 00
Дизельные двигатели с непосредственным впрыском и турбонаддувом TDI (кроме двигателей с насос-форсунками)	VW 506 00

Моторное масло с новыми характеристиками гарантирует более стабильную защиту деталей двигателя в течение всего увеличенного срока службы масла. А высокая смазывающая способность позволяет уменьшить расход топлива.



### Применение масла стандарта «LongLife» в других двигателях

Двигатели, не соответствующие требованиям увеличенного межсервисного интервала, не должны заправляться маслом стандарта «LongLife». Дополнительная информация изложена в стандартах для моторных масел.

## Долив моторного масла

Для долива также должно использоваться масло, отвечающее новым стандартам VW.

... только в исключительных случаях

... рекомендации клиентам

### Долив моторного масла, не отвечающего стандарту «LongLife»

Клиент может долить масло, если загорится контрольная лампа уровня масла.

Если масла, отвечающего новым стандартам VW, нет на автозаправочной станции, то разрешается залить не более 0,5 литра масла VW 502 00 в бензиновый двигатель или VW 505 00 в дизельный двигатель.

Доливать масло более низкого качества разрешается только в исключительных случаях.

... .. перепрограммировать дисплей межсервисного интервала в таких случаях не требуется.

### ... для длительных поездок

В длительное путешествие клиентам рекомендуется брать с собой моторное масло, отвечающее новым стандартам. Этим гарантируется, что надлежащее масло всегда будет под рукой.

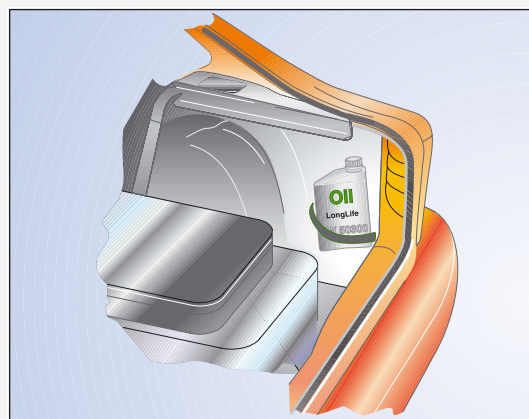

SP44\_25

# Увеличенный межсервисный интервал

## Датчик уровня и температуры масла G266

Необходимая для расчетов информация о температуре масла и его уровне поступает от вновь разработанного датчика G266.

Также для дизельных двигателей при расчете используется среднее содержание частиц нагара в моторном масле, значение которого было определено экспериментально и хранится в виде таблицы в памяти блока управления двигателя.

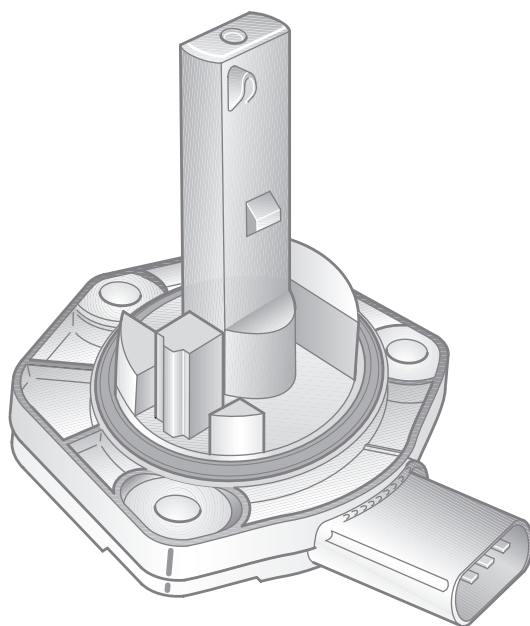

SP44\_01

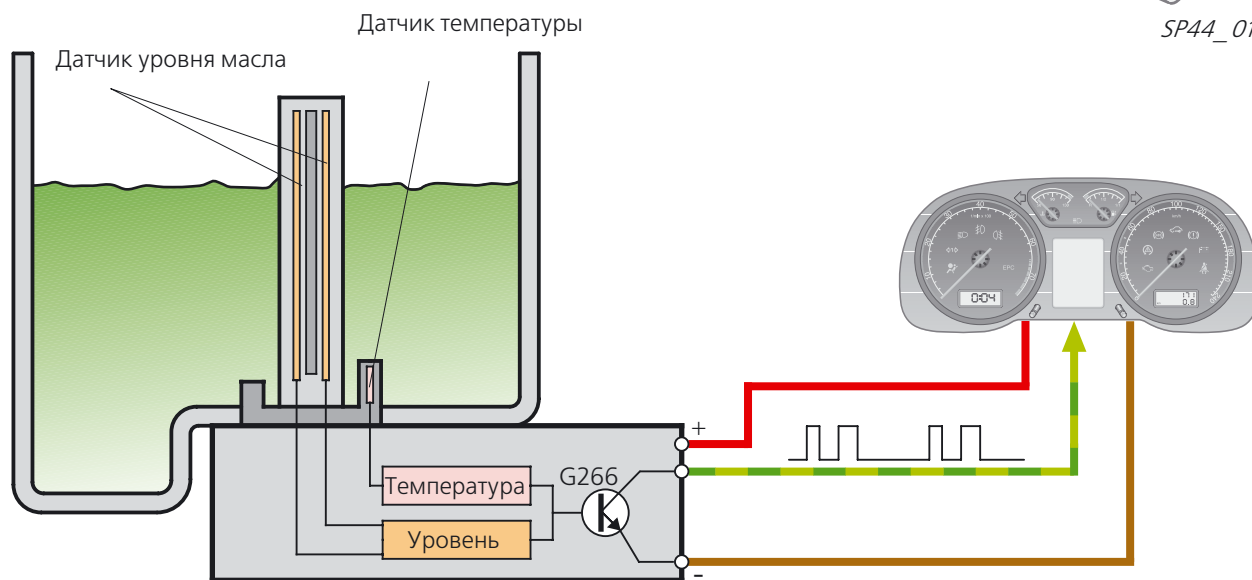

SP44\_02

Датчик уровня и температуры масла G266 является термальным. При движении температура масла непрерывно измеряется, а уровень масла рассчитывается. Оба значения передаются в комбинацию приборов в виде сигналов с широтно-импульсной модуляцией.

## Измерение температуры масла и его уровня

Температуру масла определяет отдельный термодатчик с интегральной схемой.

Определение уровня масла также основано на измерении температуры. Измерительный элемент нагревается до температуры чуть больше текущей температуры масла. После отключения питания нагревательного элемента он остывает до температуры окружающего масла.

По длительности периода остывания рассчитывается уровень масла.

Большой период остывания	Низкий уровень масла
Короткий период остывания	Нормальный уровень масла

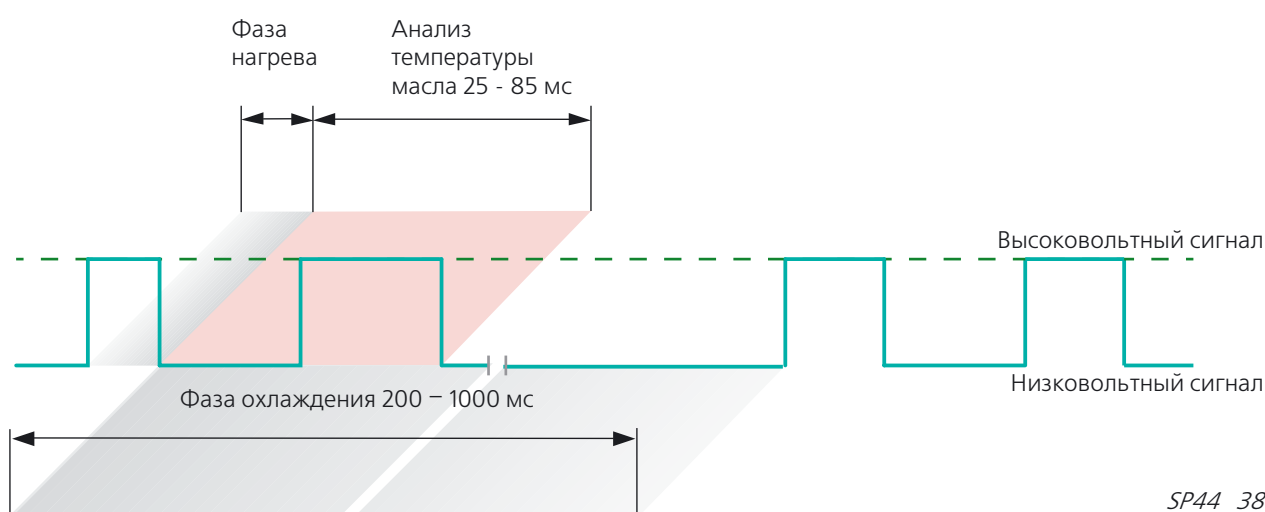

SP44\_38

Высоковольтный сигнал определяет фазу нагревания, а низковольтный – фазу остывания.

Во время фазы остывания информация относительно температуры моторного масла передаётся как отдельный высоковольтный сигнал.

# Увеличенный межсервисный интервал

## Контрольная лампа низкого уровня масла

Хорошо знакомая контрольная лампа давления моторного масла применяется также для обозначения низкого уровня масла.

### Если контрольная лампа горит желтым светом:

... уровень масла ниже нормы

### Если контрольная лампа мигает желтым светом в течение 5 секунд после включения зажигания:

... неисправность датчика уровня и температуры масла G266



### Примечание:

**Если контрольная лампа мигает красным светом: ... уровень масла очень низкий (риск повреждения двигателя) – необходимо выключить двигатель. Кроме того, подаются три звуковых сигнала.**

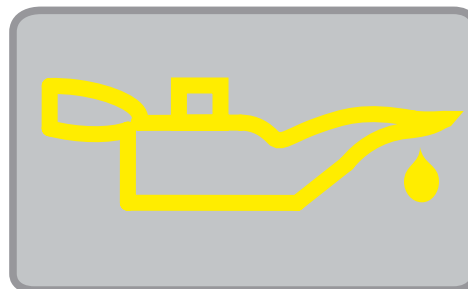

SP44\_09

### Важно:

Если предупредительный сигнал уровня масла выключен по сигналу контактного датчика капота, включить его с помощью самодиагностики невозможно.

## Датчик капота

Контактный датчик капота F120 также участвует в работе дисплея межсервисного интервала.

Сигнал от контактного датчика капота начинает анализироваться при включении предупредительного сигнала уровня масла.

Если после включения предупредительного сигнала уровня масла открыть капот, то блок управления решит, что масло было долито, и выключит предупредительный сигнал уровня масла.

Однако если масло долито не было, то модуль управления в течение приблизительно 100 км пробега определит, что уровень масла низкий и вновь включит сигнал низкого уровня масла.

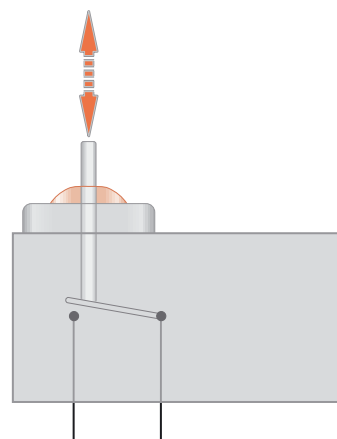

SP44\_28

## Малообслуживаемая свинцово-кальциевая аккумуляторная батарея

Введение увеличенного межсервисного интервала означает отсутствие в течение долгого периода технического обслуживания аккумуляторной батареи. А это значит, важно быть уверенным, что аккумуляторная батарея проработает надлежащим образом в течение всего межсервисного интервала.

Что нового в «Новой аккумуляторной батарее»?

- применение свинцово-кальциевого сплава
- дисплей состояния

Корпус аккумуляторной батареи непрозрачен. Это не создаёт неудобств при проверке, так как доливать электролит требуется в три раза реже по сравнению с обычной аккумуляторной батареей.

Аккумуляторная батарея имеет сверху круглое окошко для осмотра. Так называемый «волшебный глазок», меняющий свой цвет в зависимости степени заряда и уровня электролита.

### Важно:

Пузырьки воздуха искажают цвет. Поэтому необходимо аккуратно постучать по «волшебному глазку»!

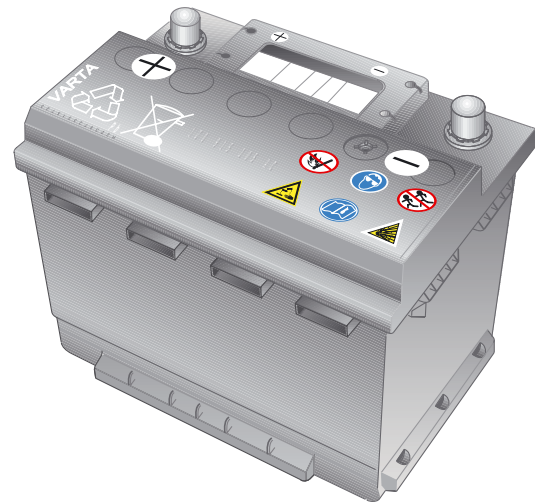

SP44\_06

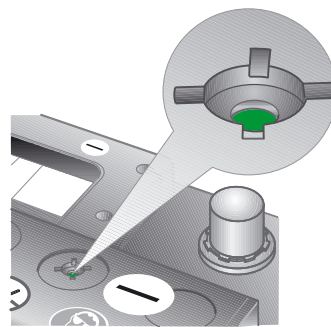

зеленый ...  
аккумуляторная  
батарея заряжена

SP44\_14

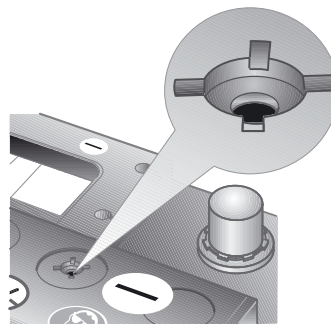

черный ...  
аккумуляторная  
батарея разряжена  
или недостаточно  
заряжена

SP44\_15

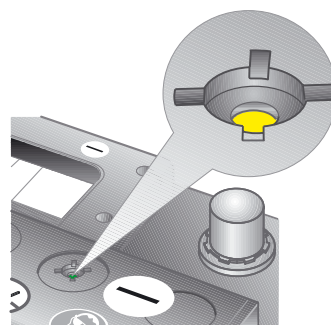

бесцветный  
или желтый ...  
критический уровень  
электролита,  
необходима доливка  
дистиллированной  
воды

SP44\_16

# Увеличенный межсервисный интервал

## Индикатор износа тормозных колодок

Износ тормозных колодок определяется с помощью электрического датчика.

При достижении предельного уровня износа тормозной колодки, электрическая цепь разрывается и загорается контрольная лампа износа в комбинации приборов.

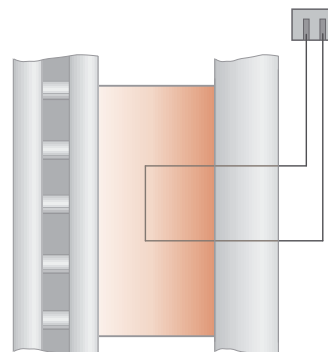

SP44\_04

В некоторых комплектациях автомобиля на дисплее комбинации приборов может появиться сообщение «Проверьте тормоза». Текстовое сообщение сопровождается один короткий звуковой сигнал.

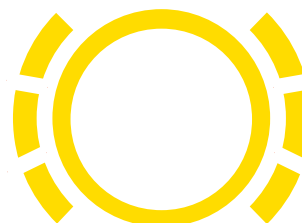

SP44\_05



### Примечание:

На автомобиле Octavia датчик износа тормозных колодок установлен на внутренней колодке переднего левого колеса (даже если автомобиль оборудован ESP).

Если включилась контрольная лампа износа тормозных колодок необходимо проверить колодки всех колес.

## Межсервисный интервал и стиль вождения

Увеличенный межсервисный интервал позволил значительно увеличить интервал между техническими обслуживаниями. Однако это не означает, что дальнейшее увеличение межсервисного интервала невозможно.

Величина межсервисного интервала в большой степени зависит от условий эксплуатации автомобиля.

Водитель должен провести техническое обслуживание автомобиля при одном из 3 следующих условий:

- после последнего технического обслуживания пробег автомобиля достиг 30000 км (бензиновый двигатель)/50000 км (дизельный двигатель)
- истекло 2 года с момента последнего технического обслуживания
- Достигнуто предельное значение рассчитанного расхода топлива (см. стр. 12)

<p>При экономичном стиле вождения и поездках преимущественно на большие расстояния, можно достигнуть максимального межсервисного интервала в 30000 км пробега или 2 года для автомобилей с бензиновым двигателем, или 50000 км или 2 года – с дизельным двигателем.</p>	<p>Максимальный межсервисный интервал</p>
<p>Экстремальные условия эксплуатации, резкий неэкономичный стиль вождения и в основном поездки на небольшие расстояния – в результате всех этих факторов достигается лишь минимальный межсервисный интервал в 15000 км пробега.</p>	<p>Минимальный межсервисный интервал</p>

### Примеры различных межсервисных интервалов (для бензинового двигателя)

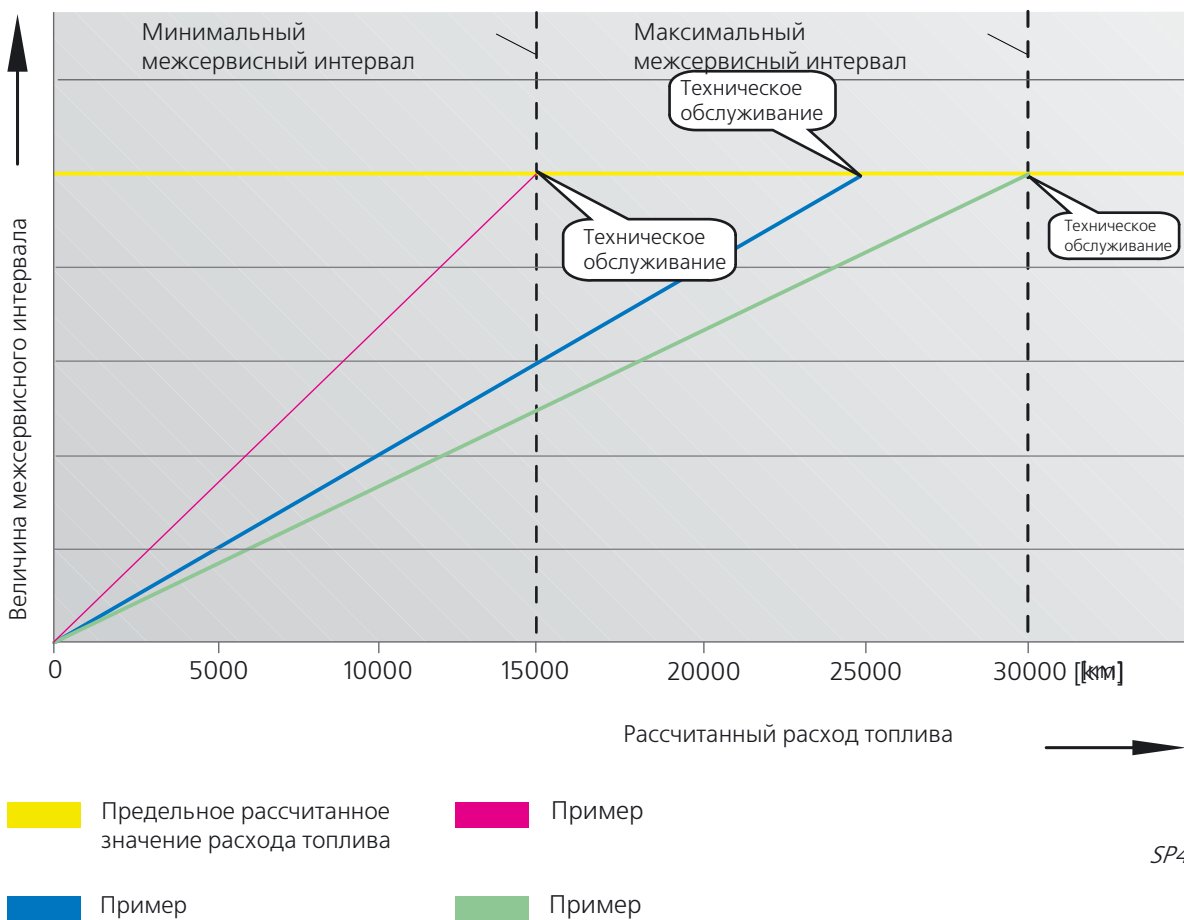

SP44\_35

# Увеличенный межсервисный интервал

## Обнуление дисплея межсервисного интервала

Обнуление дисплея межсервисного интервала необходимо в следующих случаях:

- при проведении предпродажной подготовки
- после каждого технического обслуживания

Обнулить дисплей межсервисного интервала можно с помощью одного из следующих устройств:

- тестер V.A.G. 1552
- тестер V.A.G. 1551
- диагностический комплекс VAS 5051

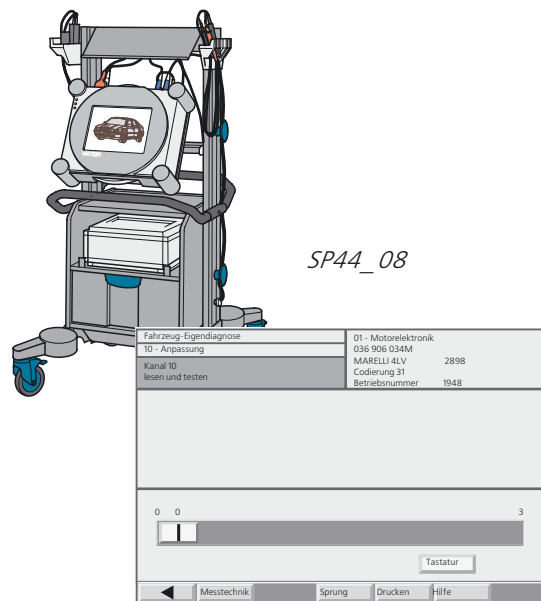

SP44\_45

## Обнуление дисплея (увеличенного) межсервисного интервала

Пункт меню: 17 – Комбинация приборов

Функция	10 - Настройка
Канал настройки	02 – Обнулить дисплей

Если дисплей межсервисных интервалов обнулился, его показания будут равны «0».



### Примечание:

Также обнулить дисплей межсервисного интервала можно с помощью кнопок настройки расстояния и времени в комбинации приборов. В этом случае автоматически установится фиксированный межсервисный интервал в 15000 км пробега или 1 год эксплуатации.



### Примечание:

Подробное поэтапное описание процедуры обнуления дисплея межсервисного интервала изложено в Руководстве для сервисных центров «Электрооборудование».

## Программирование

Программирование при использовании масла, не отвечающего стандарту «LongLife»

Если в двигателе применяется моторное масло, не отвечающее стандартам VW для увеличенного межсервисного интервала, невозможно применять гибкий межсервисный интервал.

В этом случае комбинация приборов программируется для определения фиксированного межсервисного интервала по пробегу или по времени. При этом используется обычное значение межсервисного интервала в 15000 км пробега или 1 год.

Программирование возможно с помощью одного из следующих устройств:

- тестер V.A.G. 1552
- тестер V.A.G. 1551
- диагностический комплекс VAS 5051

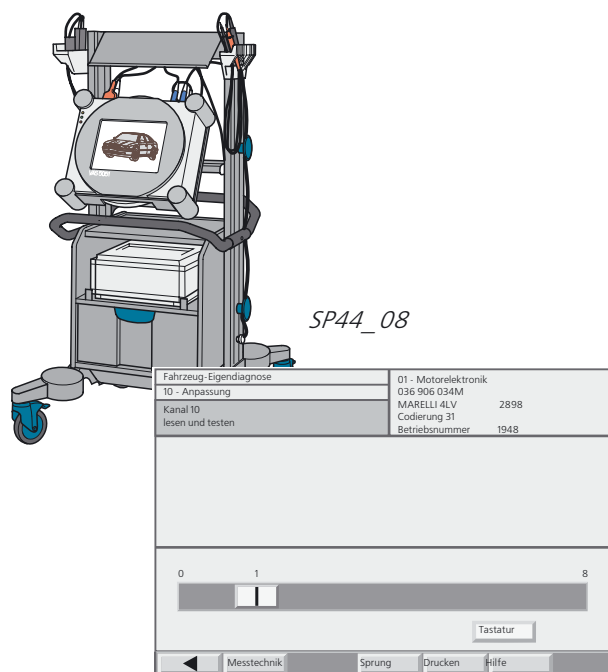

SP44\_44

Пункт меню: 17 – Комбинация приборов

Функция	10 - Настройка
Канал настройки	45 – Настройка комбинации приборов в соответствии с характеристиками масла
Код настройки	1 – Масло, не отвечающее стандартам VW «LongLife»

### Программирование при использовании масла стандарта «LongLife»

Комбинация приборов программируется на увеличенный межсервисный интервал с помощью кода «flexible».

Пункт меню: 17 – Комбинация приборов

Функция	10 - Настройка
Канал настройки	45 – Настройка комбинации приборов в соответствии с характеристиками масла
Код настройки	2 - Масло стандарта «LongLife» (для бензиновых двигателей VW 503 00)
	4 - Масло стандарта «LongLife» (для дизельных двигателей VW 506 00)



#### Примечание:

На дисплее диагностического комплекса VAS 5051 отображается текущий код настройки – 4, 2 или 1.



#### Note:

Подробное поэтапное описание процедуры изложено в Руководстве для сервисных центров «Электрооборудование».

# Вопросы и ответы

Безусловно, у клиентов возникает множество вопросов об увеличенном межсервисном интервале.

Здесь изложены часто задаваемые вопросы и ответы на них.



Клиенты спрашивают:	Специалисты отвечают:
Как определить, предназначен ли мой автомобиль для увеличенных межсервисных интервалов с гибким периодом замены масла?	Автомобили с увеличенным межсервисным интервалом не имеют явных внешних отличий. Автомобили с увеличенным межсервисным интервалом можно узнать по данным на сервисной наклейке. Местоположение наклейки отличается у автомобилей, предназначенных для разных стран. Но они обязательно имеются и заполнены.
Обязательно ли применять новое масло VW 503 00 или VW 506 00 стандарта «LongLife»?	Нет. Клиент может сам выбрать. Новые моторные масла стандарта «LongLife» позволяют увеличить межсервисный интервал. Величина межсервисного пробега в таком случае зависит от стиля вождения. Но если применяется обычное моторное масло, то межсервисный интервал составит 15000 км пробега или 1 год.
Должен ли я ездить осторожно и не быстро для увеличения межсервисных интервалов?	Более важным является сбалансированность стиля вождения. Если автомобиль эксплуатируется часто и на полной мощности и/или совершает поездки на небольшие расстояния, то очевидно, что техническое обслуживание должно проводиться чаще, чем для автомобиля, эксплуатирующегося на постоянных скоростях и на большие расстояния (по автострадам).
Допустим, что на заправочной станции отсутствует масло стандарта «LongLife». Какое масло я могу долить?	В исключительных случаях допускается разовый долив не более 0,5 литра моторного масла стандарта VW 502 00 или VW 505 00, это не ухудшит характеристик масла «LongLife».



Клиенты спрашивают:	Специалисты отвечают:
Можно ли в Сервисном центре определить, масло какого типа используется?	К сожалению, нет. Клиент должен быть внимательным при выборе моторного масла, это в его собственных интересах. Увеличенный межсервисный интервал возможен только при использовании масла стандарта «LongLife».
Если в двигателе применялось обычное моторное масло, можно ли вновь использовать масло VW 503 00 или VW 506 00 стандарта «LongLife»?	Да. Если автомобиль предназначен для увеличенного межсервисного интервала, то в любое время можно заправить масло стандарта «LongLife» и пользоваться всеми преимуществами увеличенного межсервисного интервала.
Можно ли применять увеличенные межсервисные интервалы на старом автомобиле, используя масло стандарта «LongLife».	Нет. Новое масло не поможет, если автомобиль не предназначен для увеличенных межсервисных интервалов.
Можно ли переоборудовать старый автомобиль для использования увеличенных межсервисных интервалов?	Нет. Это технически невыполнимо.
Как часто необходимо менять масляный фильтр?	Как обычно – при каждой замене масла.

