

Левостороннее рулевое управление

Снятие

- Выключить зажигание и все потребители электроэнергии.
- Снять сопло в пространстве для ног водителя → [Глава](#).
- Снять ЭБУ диагностического интерфейса шины данных -J533- (закреплён в районе рулевой колонки на держателе) → [Электрооборудование; Ремонтная группа97](#).

- Вывернуть винты -3- (10 Н*м)
Винты (гайки) -1- не отворачивать.

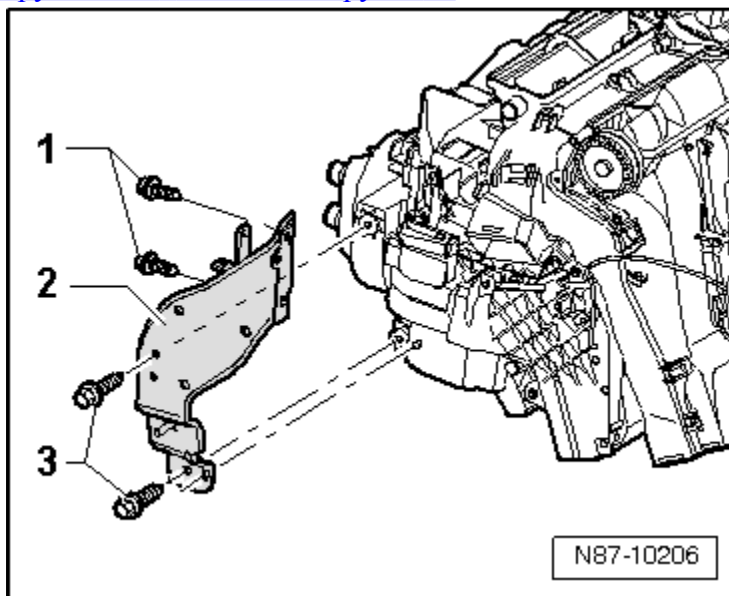

- Отжать держатель -1- в направлении педали тормоза -см. стрелку- и закрепить там с помощью бандажа.

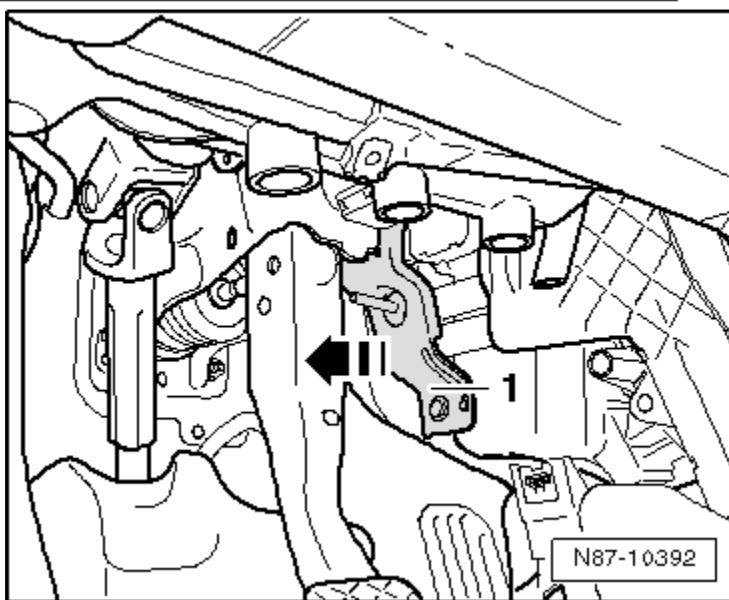

- Пометить разъем -С- (конструкция идентична с другими разъемами, опасность перепутать) и отсоединить.
- Снять накладку -А-.
- Вывернуть винты крепления -D- (1,4 Н*м) и снять серводвигатель -В-.
- Отсоединить рычаг -Е- серводвигателя от соединительной тяги -F-.

Установка

Установка выполняется в обратной последовательности, при этом необходимо учитывать следующее:



Указание

После установки серводвигателя следует проверить функционирование левой заслонки регулировки температуры.

С помощью автомобильной диагностической, измерительной и информационной системы -VAS 5051- выполнить функцию „Базовая настройка“.

